

Distributeur de papier essuie-mains en bobine industrielle



- Distributeur de papier essuie-mains en bobine industrielle.
- Installation au sol, conçu avec un support sur pied.
- Equipé d'une plaque dentée pour couper le papier de façon sûre et simple.
- Approprié pour les usines, les ateliers et les espaces industriels.

COMPOSANTS ET CARACTERISTIQUES TECHNIQUES

- Support en tube d'acier inoxydable AISI 304.
- Recharge: bobines de papier essuie-mains industrielles 06006.45.E.
- Dimensions maximales: 800 hauteur x 435 largeur x 392 profondeur (mm).

UTILISATION

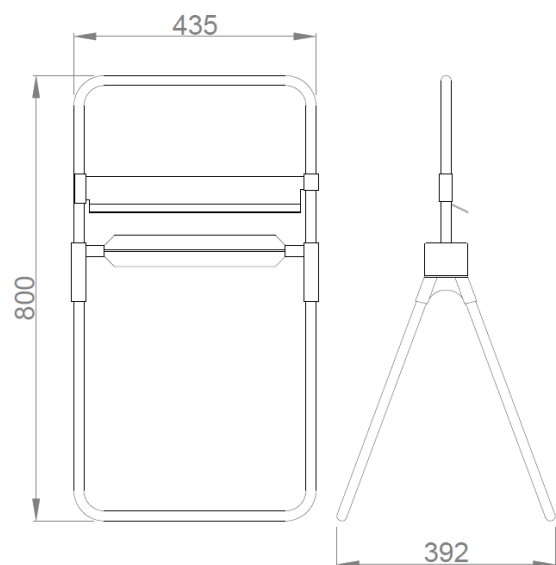
- Permet de distribuer du papier essuie mains.
- Utilisation manuelle.
- Installation murale.
- Permet d'assurer l'hygiène du rouleau de papier.
- Permet un usage unique d'une feuille de papier.
- S'utilise dans les sanitaires collectifs, bureaux, écoles, Supermarché ,etc...

DESSIN TECHNIQUE

DIMENSIONS EN mm